

MATEMATIKA

MAMZD13C0T04

DIDAKTICKÝ TEST

Maximální bodové hodnocení: 50 bodů
Hranice úspěšnosti: 33 %

1 Základní informace k zadání zkoušky

- Didaktický test obsahuje **26 úloh**.
- Časový limit pro řešení didaktického testu je **uveden na záznamovém archu**.
- **Povolené pomůcky:** psací a rýsovací potřeby, Matematické, fyzikální a chemické tabulky a kalkulačtor bez grafického režimu, bez řešení rovnic a úprav algebraických výrazů.
- U každé úlohy je uveden maximální počet bodů.
- Odpovědi píšete do záznamového archu.
- Poznámky si můžete dělat do testového sešitu, nebudou však předmětem hodnocení.
- **Nejednoznačný nebo nečitelný zápis odpovědi bude považován za chybné řešení.**
- První část didaktického testu (úlohy 1–15) tvoří **úlohy otevřené**.
- Ve druhé části (úlohy 16–26) jsou uzavřené úlohy, které obsahují nabídku odpovědí. U každé úlohy nebo podúlohy je **právě jedna odpověď správná**.
- Za nesprávnou nebo neuvedenou odpověď se **neudělují záporné body**.

2 Pravidla správného zápisu odpovědí

- Odpovědi zaznamenávejte **modře nebo černě** písíčí propisovací tužkou, která píše **dostatečně silně a nepřerušovaně**.
- U úloh, kde budete rýsovat obyčejnou tužkou, následně obtáhněte čáry propisovací tužkou.
- Hodnoceny budou **pouze odpovědi uvedené v záznamovém archu**.

2.1 Pokyny k otevřeným úlohám

- Výsledky **píšete čitelně** do vyznačených bílých polí.

1



- Je-li požadován celý postup řešení, uveďte jej do záznamového archu. Pokud uvedete pouze výsledek, nebudou vám přiděleny žádné body.
- **Zápisy uvedené mimo** vyznačená bílá pole **nebudou hodnoceny**.
- Chybný zápis přeškrtněte a nově zapíšte správné řešení.

2.2 Pokyny k uzavřeným úlohám

- Odpověď, kterou považujete za správnou, zřetelně zakřížkujte v příslušném bílém poli záznamového archu, a to přesně z rohu do rohu dle obrázku.



- Pokud budete chtít následně zvolit jinou odpověď, zabarvete pečlivě původně zakřížkované pole a zvolenou odpověď vyznačíte křížkem do nového pole.



- Jakýkoliv jiný způsob záznamu odpovědi a jejich oprav bude považován za nesprávnou odpověď.
- Pokud zakřížkujete více než jedno pole, bude vaše odpověď považována za nesprávnou.

TESTOVÝ SEŠIT NEOTVÍREJTE, POČKEJTE NA POKYN!

1 bod

1 Jsou dány množiny $A = (-\infty; -1)$ a $B = \langle -2; -1 \rangle$.

Zapište intervalem $A \cup B$.

1 bod

2 Zjednodušte a vyjádřete jako mocninu celého čísla:

$$\frac{(3 \cdot 5)^{60}}{5^{60}} \cdot 3^{120} =$$

1 bod

3 Pro $x, y \in \mathbb{R}$ rozložte na součin dvojčlenů:

$$25x^2 - 9y^4 =$$

max. 2 body

4 Pro $a \in \mathbb{R} \setminus \{0,5; 1\}$ zjednodušte:

$$(a - 1) : \left(2 - \frac{2}{2a - 1}\right) =$$

V záznamovém archu uveďte celý postup řešení.

max. 2 body

5 V oboru \mathbb{R} řešte:

$$2 \cdot \frac{3y}{5} = \frac{2y - 3}{2} + 1$$

V záznamovém archu uveďte celý postup řešení.

VÝCHOZÍ TEXT A OBRÁZEK K ÚLOHÁM 6–7

V Kocourkově postavili schodiště na Kocouří vyhlídce. Všechny schody mají šířku 45 cm. Nejvyšší je první schod, každý následující schod je o 0,5 cm nižší. První schod má výšku 42 cm, poslední jen 0,5 cm.

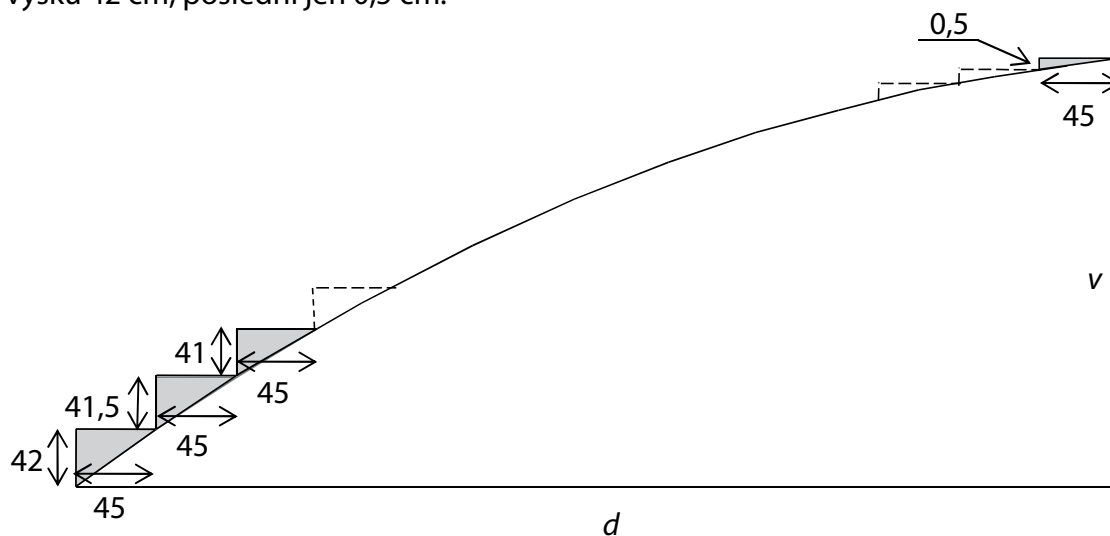

Rozměry v obrázku jsou uvedeny v centimetrech.

(CERMAT)

1 bod

- 6 Vypočtěte v centimetrech, jakou vodorovnou vzdálenost d překonává schodiště na Kocouří vyhlídce.

1 bod

- 7 Vypočtěte v centimetrech výšku v celého schodiště na Kocouří vyhlídce.

VÝCHOZÍ TEXT A OBRÁZEK K ÚLOZE 8

Funkce f s reálnou proměnnou x má předpis:

$$y = (x - 1)(x - 3)$$

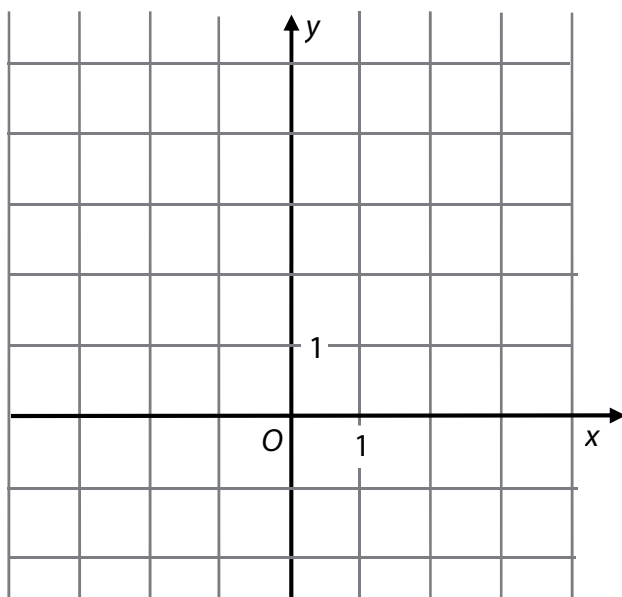

(CERMAT)

max. 3 body

8

8.1 Zapište souřadnice průsečíku $Y[x; y]$ grafu funkce f se souřadnicovou osou y .

8.2 Sestrojte graf funkce f .

V záznamovém archu obtáhněte graf funkce **propisovací tužkou**.

VÝCHOZÍ TABULKA K ÚLOZE 9

x	9	3^6	3	
$y = \log_3 x$	2			0

(CERMAT)

1 bod

9 **V tabulce doplňte chybějící hodnoty.**

max. 2 body

10 V oboru R řešte:

$$\frac{x}{2} = 1 + \frac{4}{x}$$

VÝCHOZÍ TEXT A GRAF K ÚLOZE 11

Firma uvádí v reklamním letáku, že ve druhém čtvrtletí (duben až červen) vyvezla do zahraničí o 1 000 výrobků více než v prvním čtvrtletí. V květnu vyvezla dokonce dvakrát více výrobků než v únoru. Firma dokládá příznivý trend vývozu grafem.

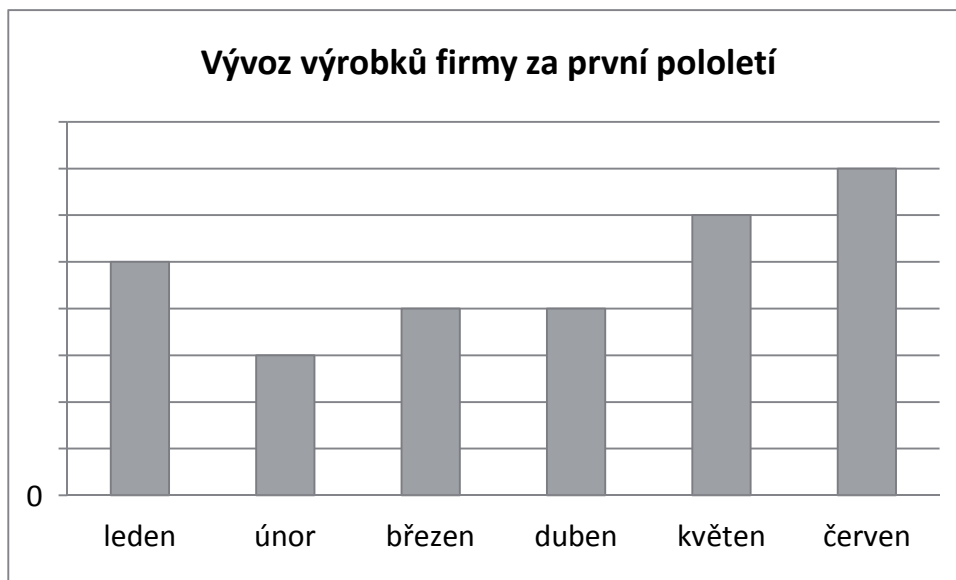

(CERMAT)

max. 2 body

11 Určete, kolik výrobků vyvezla firma v prvním čtvrtletí.

VÝCHOZÍ TEXT A OBRÁZEK K ÚLOZE 12

Rovnoběžník $ABCD$ rozděljuje úhlopříčka BD na dva shodné pravouhlé trojúhelníky.

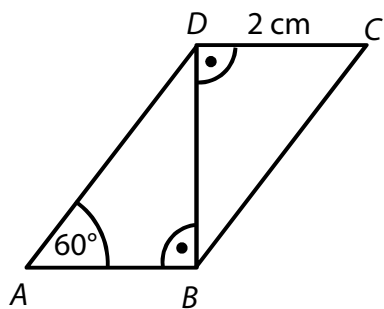

(CERMAT)

max. 2 body

12 Vypočtete obvod rovnoběžníku $ABCD$.

13 Obsah jedné stěny krychle je $0,16\text{ m}^2$.

1 bod

Vypočtete objem krychle.

VÝCHOZÍ TEXT A OBRÁZEK K ÚLOZE 14

Bóje na moři má tvar tělesa sestaveného z válce a dvou polokoulí. Výška válce, poloměr válce i poloměr každé z obou polokoulí je 18 cm.

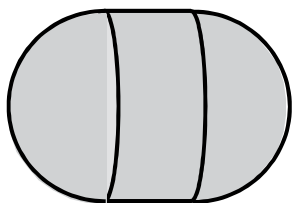

(CERMAT)

max. 2 body

14 Vypočtěte v cm^2 povrch tělesa.

V záznamovém archu uveďte celý postup řešení.

VÝCHOZÍ TEXT K ÚLOZE 15

Mošt se prodává v 5litrových a 2litrových lahvích. Pan Suchánek si koupil celkem 216 litrů moštu v 60 lahvích. (Všechny zakoupené lahve byly plné.)

(CERMAT)

max. 3 body

15 Užitím rovnice nebo soustavy rovnic **vypočtete, kolik litrů moštu si koupil pan Suchánek v 5litrových lahvích.**

V záznamovém archu uveďte celý postup řešení.

VÝCHOZÍ TEXT A GRAF K ÚLOZE 16

V kartézské soustavě souřadnic Oxy je sestaven graf lineární funkce f , jejíž definiční obor je \mathbf{R} .

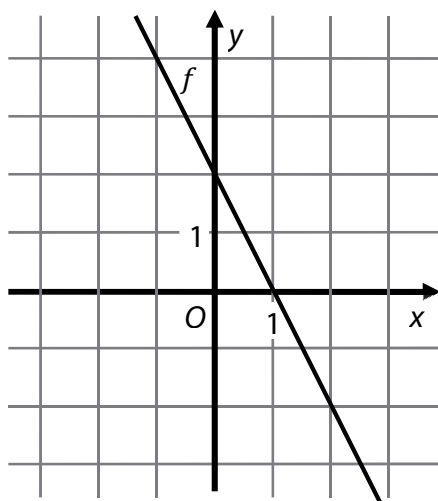

(CERMAT)

max. 2 body

16 Rozhodněte o každém z následujících tvrzení (16.1–16.4), zda je pravdivé (ANO), či nikoli (NE).

- | | A | N |
|--|--------------------------|--------------------------|
| 16.1 Funkce f je konstantní. | <input type="checkbox"/> | <input type="checkbox"/> |
| 16.2 Jeden z průsečíků grafu funkce f se souřadnicovými osami je $P[1; 0]$. | <input type="checkbox"/> | <input type="checkbox"/> |
| 16.3 $f(0) = 2$ | <input type="checkbox"/> | <input type="checkbox"/> |
| 16.4 Předpis funkce f je $y = 2 - 2x$. | <input type="checkbox"/> | <input type="checkbox"/> |

VÝCHOZÍ TEXT K ÚLOZE 17

Sklenice má tvar válce s vnitřním **průměrem** 12 cm, výška sklenice ode dna je 16 cm. Seříznutou špejli lze šikmo vložit do sklenice tak, že nepřečnívá přes okraj.

(CERMAT)

2 body

17 Jaká je největší možná délka seříznuté špejle? (Tloušťka špejle se při výpočtu zanedbává.)

- A) 17 cm
- B) 18 cm
- C) 19 cm
- D) 20 cm
- E) 21 cm

VÝCHOZÍ TEXT A OBRÁZEK K ÚLOZE 18

Martin bydlí v ulici m , pravděpodobně v některém z domů A až D . Bratranec Petr bydlí ve druhé ulici p . Chlapci by na sebe viděli z oken svých domovů, kdyby jim ve výhledu nepřekážela věž V , k níž to mají vzdušnou čarou stejně daleko.

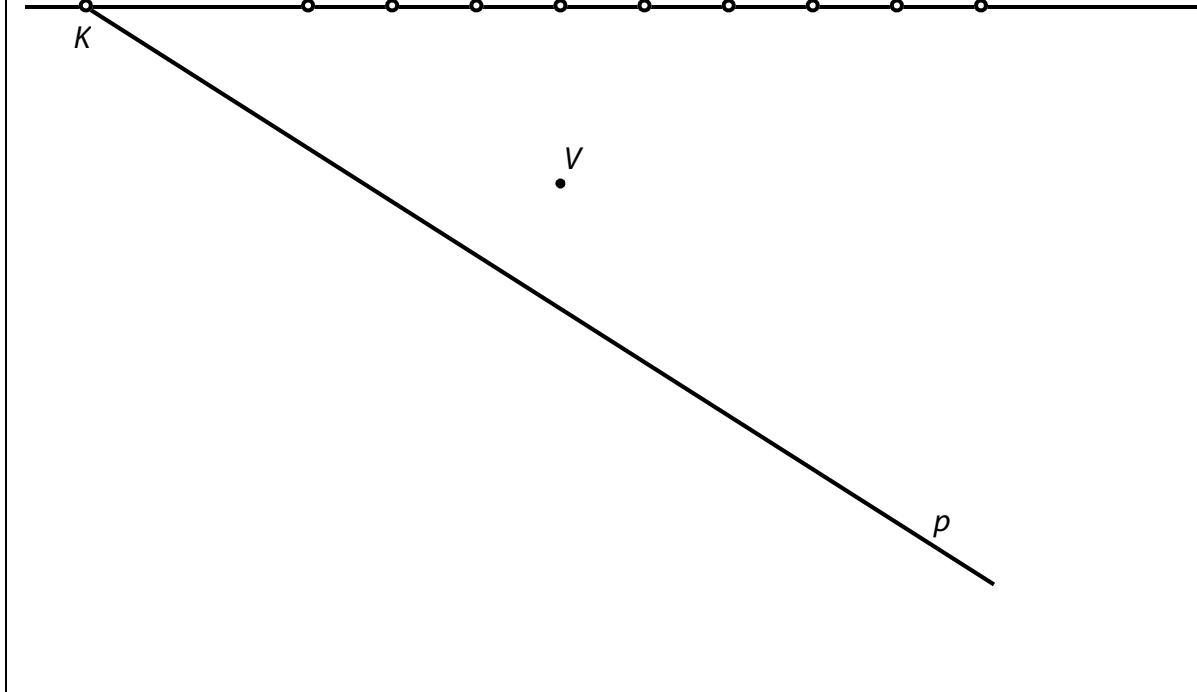

(CERMAT)

2 body

18 Ve kterém domě bydlí Martin?

- A) v domě A
- B) v domě B
- C) v domě C
- D) v domě D
- E) v některém z dalších zobrazených domů

VÝCHOZÍ TEXT A OBRÁZEK K ÚLOZE 19

Pásový traktůrek na klíček se pohybuje pomocí dvou pásů. Každý pás je napnutý přes dvě shodná kola. Vnější plocha pásu je černá a vnitřní je bílá, tloušťka pásu se zanedbává.

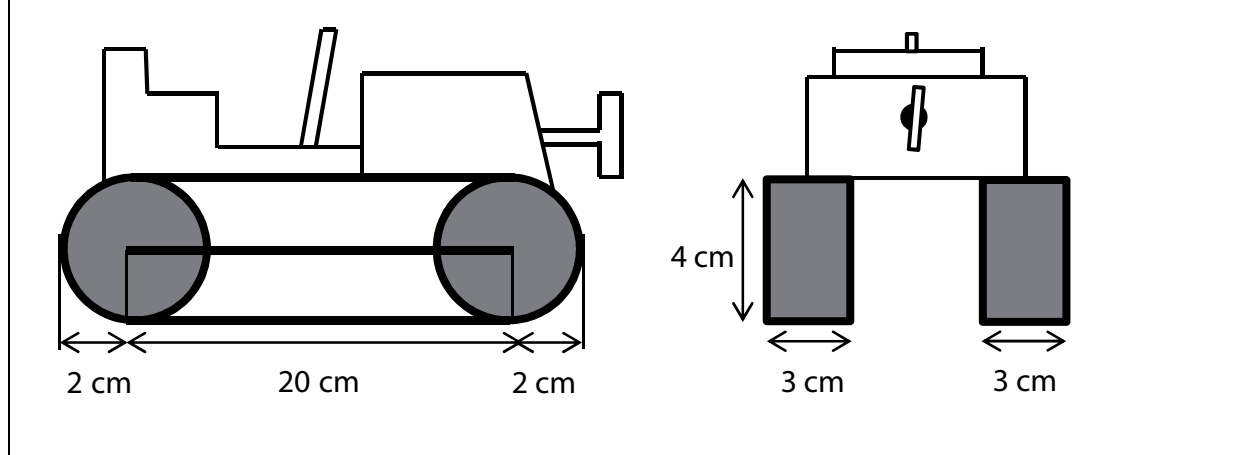

(CERMAT)

2 body

19 Jaký je obsah černé plochy jednoho pásu?

- A) $4 \cdot (\pi + 10) \text{ cm}^2$
- B) $6 \cdot (\pi + 20) \text{ cm}^2$
- C) $6 \cdot (3\pi + 20) \text{ cm}^2$
- D) $12 \cdot (\pi + 5) \text{ cm}^2$
- E) $12 \cdot (\pi + 10) \text{ cm}^2$

2 body

- 20 Čtverec $ABCD$ s úhlopříčkou AC je umístěn v kartézské soustavě souřadnic Oxy . Platí:

$$A[-4; 0], \overline{AC} = (6; 4)$$

Jaké jsou souřadnice středu S čtverce $ABCD$?

- A) $S[1; 2]$
- B) $S[3; 2]$
- C) $S[2; 4]$
- D) $S[-1; 2]$
- E) $S[5; -2]$

VÝCHOZÍ TEXT A OBRÁZEK K ÚLOZE 21

Jsou dány body $A[-2; 3], B[-2; -3]$.

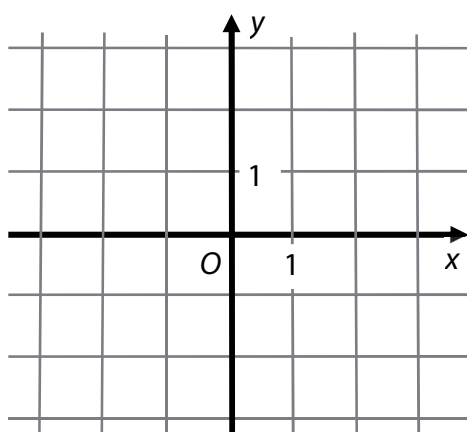

(CERMAT)

2 body

- 21 Jakou rovnicí má osa o úsečky AB ?

- A) $x + 6y = 0$
- B) $4x - 6y = 0$
- C) $y = 0$
- D) $x = -2$
- E) jinou rovnicí

VÝCHOZÍ TEXT K ÚLOZE 22

Čtyři pracovníci si rozdělili výdělek následujícím způsobem: první dostal pětinu celkové částky, zbývající tři pracovníci si rozdělili zbytek na tři stejné části.

(CERMAT)

2 body

22 V jakém poměru jsou částky prvního a druhého pracovníka v tomto pořadí?

- A) 3 : 4
- B) 4 : 5
- C) 5 : 4
- D) 5 : 3
- E) 3 : 2

2 body

23 Druhý a třetí člen geometrické posloupnosti je $a_2 = 12$, $a_3 = 18$.

Jaký je součet prvních čtyř členů této posloupnosti ($a_1 + a_2 + a_3 + a_4$)?

- A) 60
- B) 64
- C) 65
- D) 72
- E) jiný součet

VÝCHOZÍ TEXT K ÚLOZE 24

Učitel má nominovat 4 chlapce ze třídy do smíšeného volejbalového týmu. Ve třídě je včetně Petra 14 chlapců. Jedním z členů týmu bude Petr a ostatní chlapci se vyberou losem.

(CERMAT)

2 body

24 Kolik různých týmů je možné za těchto podmínek sestavit?

- A) $\binom{14}{3}$
- B) $\binom{13}{3}$
- C) $1 + 13 + 12 + 11$
- D) $13 \cdot 12 \cdot 11$
- E) jiný počet

max. 4 body

25 Přiřadte každému výrazu (25.1–25.4) s reálnou proměnnou x definiční obor výrazu (A–F).

25.1 $\log x$ _____

25.2 2^x _____

25.3 $\frac{1}{x+2} \cdot \frac{x+2}{2}$ _____

25.4 $\frac{x^2}{\sqrt{4} \cdot x}$ _____

- A) **R**
- B) $(0; +\infty)$
- C) $(2; +\infty)$
- D) $(-\infty; 0) \cup (0; +\infty)$
- E) $(-\infty; 2) \cup (2; +\infty)$
- F) jiná množina

26 Přiřadte ke každému vztahu (26.1–26.3) odpovídající vyjádření veličiny a (A–E), kde $a, b \in \mathbb{R}$.

26.1 $b - 2a = 1 - 3a$ _____

26.2 $2a - b = b - 2$ _____

26.3 $\frac{2a - b}{2} = a + 1$ _____

A) $a = b - 1$

B) $a = b + 1$

C) $a = 1 - b$

D) $a = b + 2$

E) Žádné z uvedených vyjádření nevyhovuje.

ZKONTROLUJTE, ZDA JSTE DO ZÁZNAMOVÉHO ARCHU UVEDL/A VŠECHNY ODPOVĚDI.
